

Серия VEsoft-SS

Интерьерные блоки питания с функцией плавного пуска



Предназначены для обеспечения общего или отдельного питания светодиодного светотехнического оборудования постоянным током требуемого напряжения 24 В от сети переменного тока.

24 В

3 года
Гарантия

IP20

Особенности:

- IP20, подходит только для внутреннего применения;
- Безвентиляторная система охлаждения за счет свободной конвекции воздуха;
- Корпус из металла улучшает теплоотвод;
- 4 режима защиты: от перегрузки, короткого замыкания, повышенного напряжения, перегрева;
- Функция плавного пуска;
- Проверка 100% изделий на производстве в условиях максимальной температуры и при максимальной нагрузке.

Модель	24060VEsoft-SS	24100VEsoft-SS	24150VEsoft-SS	24200VEsoft-SS	24300VEsoft-SS	24400VEsoft-SS	
ВЫХОД	Напряжение, В	24	24	24	24	24	
	Сила тока, А	2.5	4.16	6.25	8.33	12.5	16.67
	Мощность, Вт	60	100	150	200	300	400
	Пulsация и шум, мВ	480	480	480	480	480	480
	Колебание напряжения по сети	±1.0%	±1.0%	±1.0%	±1.0%	±1.0%	±1.0%
	Колебание напряжения по нагрузке	±1.0%	±1.0%	±1.0%	±1.0%	±1.0%	±1.0%
	Кол-во выходных терминалов, шт.	1	1	1	1	1	1
	Время выхода на рабочую мощность, мс	600	600	600	600	600	600
ВХОД	Напряжение, В	180-265	180-265	180-265	180-265	180-265	180-265
	Частота, Гц	50-60	50-60	50-60	50-60	50-60	50-60
	Коэффициент мощности	≥0.60	≥0.60	≥0.60	≥0.60	≥0.60	≥0.60
	КПД	88%	90%	90%	90%	90%	90%
	Сила тока, А	0.5	0.83	1.25	1.67	2.5	3.3
	Пусковой ток, А	40	45	50	60	65	70
	Ток утечки, мА	<0.5	<0.5	<0.5	<0.5	<0.5	<0.5
ЗАЩИТА	Перегрузка	95-135%					95-135%
	Короткое замыкание	отключение; автоматическое восстановление работоспособности после устранения неисправности					
	Повышенное напряжение	происходит снижение напряжения и тока с автоматическим восстановлением после устранения неисправности					
	Перегрев при температуре окружающей среды, °C	+					+
ПРОЧЕЕ	Температура эксплуатации, °C	от -30 до +50					от -30 до +50
	Температура хранения, °C	от -40 до +80					от -40 до +80
	Относительная влажность	20%-99%					20%-99%
	Стандарты безопасности	IEC 55015:2019+A11:2020, 62493:2015+A1:2022, IEC 61000-3-2:2019+A2:2024					
	Выдерживаемое напряжение	I/P-O/P: 1.5 кВ перем.					
	Габариты, мм	145 × 50 × 29	158 × 50 × 29	176 × 50 × 29	199 × 50 × 29	218 × 50 × 29	240 × 50 × 29
Масса, г	200	248	290	302	414	515	





Рекомендации по установке и эксплуатации

1. Должным образом вычислите общее энергопотребление нагрузок и соедините их с соответствующим источником питания. Суммарное энергопотребление подключаемых нагрузок не должно превышать 80% от номинальной (максимальной) мощности блока питания или группы параллельно подключённых блоков питания.
2. Не нагружайте блок питания (или группу блоков питания) более 80% от их максимальной мощности. Учитывайте, что с повышением температуры окружающей среды максимальная мощность блока питания снижается (Рис. 1).
3. Снижение входного напряжения питания может привести к уменьшению номинальных характеристик изделия (Рис. 2). Перед установкой блока питания **ОБЯЗАТЕЛЬНО** проверьте характеристики питающей сети.
4. Не допускается использовать блок питания совместно с регуляторами освещения (диммерами), включёнными по сети ~230 В.
5. **КАТЕГОРИЧЕСКИ ЗАПРЕЩЕНО** устанавливать герметичные блоки питания в условиях с высокими температурами окружающей среды (замкнутые неветилируемые пространства: объёмные рекламные конструкции, ниши, герметичные короба и т.п.).
6. Соблюдайте условия эксплуатации:
 - рекомендованную температуру окружающей среды;
 - отсутствие в воздухе агрессивных веществ (кислот, щелочей и т.д.).
7. Не рекомендуется использовать материалы, препятствующие отводу и рассеиванию выделяемого приборами тепла (ПВХ, листовые пластики, дерево и т.д.);
8. При установке внутри помещения поверхность, излучающая тепло, должна быть направлена в вентилируемую сторону.
9. Не устанавливайте блок питания вблизи нагревательных приборов и горячих поверхностей.
10. Для естественной вентиляции обеспечьте не менее 5 см свободного пространства вокруг блока питания. При невозможности обеспечить свободное пространство, используйте принудительную вентиляцию.
11. При установке нескольких блоков питания оставляйте зазор между ними не менее 5 см.
12. Не располагайте блок питания вплотную к нагрузке.
13. Не допускайте воздействия прямых солнечных лучей на поверхность блока питания. Устанавливайте их под навесом.
14. Не размещайте блок питания в местах, где может скапливаться вода. Нахождение блока в воде (лужа, тающий снег) вызывает разрушающие электрохимические процессы.
15. При выборе места установки блока питания предусмотрите возможность обслуживания. Не устанавливайте блок в местах, доступ к которым будет впоследствии невозможен.
16. При эксплуатации необходимо соблюдать требования ГОСТ 12.3. 019-80, «Правил технической эксплуатации электроустановок потребителей» и «Правил техники безопасности при эксплуатации электроустановок потребителей».
17. Допускается параллельное подключение выходов только для блоков питания с поддержкой автобалансировки тока; при этом рекомендуется использовать блоки питания одной серии и с одинаковыми выходными характеристиками.
18. При объединении выходов необходимо использовать провода одинакового сечения.
19. Не допускается параллельное подключение блоков без функции автобалансировки тока.
20. При распределённом подключении по линии нагрузки:
 - рекомендуется подключение в нескольких точках;
 - необходимо учитывать падение напряжения.
21. При использовании резервного блока питания:
 - он подключается параллельно основной группе;
 - его параметры должны соответствовать рабочим блокам.



Рис. 1. – График зависимости номинальной мощности блоков питания от колебаний температуры окружающей среды.



Рис. 2. – График зависимости номинальной мощности блоков питания от колебаний входного напряжения.

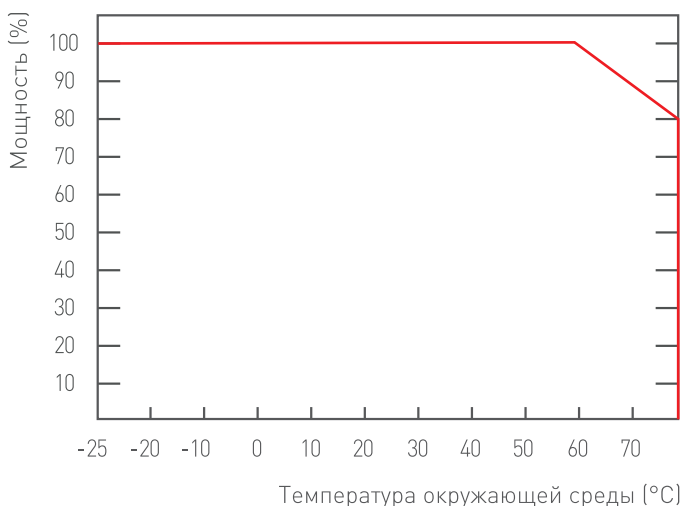

Монтаж и подключение

1. Во избежание поражения электрическим током отключите питание перед началом работ. Работы должны выполняться квалифицированным специалистом.
2. Извлеките блок питания из упаковки и убедитесь в отсутствии механических повреждений.
3. Убедитесь, что выходное напряжение и мощность блока питания соответствует подключаемой нагрузке.
4. Используя монтажные элементы крепления, установите прибор на штатное место и закрепите его.
5. Проложите линии связи, предназначенные для соединения прибора с питанием и нагрузками. При выполнении монтажных работ необходимо применять только стандартный инструмент.
6. Изделие имеет входные и выходные монтажные схемы или терминалы. Терминал с маркировкой «Input» (вход) является входным; соедините его с соответствующим питающим проводом. Терминал с маркировкой «Output» (выход) является выходным; соедините его с соответствующими нагрузками. Провод на выходе с пометкой «+» соедините с положительным проводом нагрузки, а провод на выходе с пометкой «-» - с отрицательным проводом нагрузки.

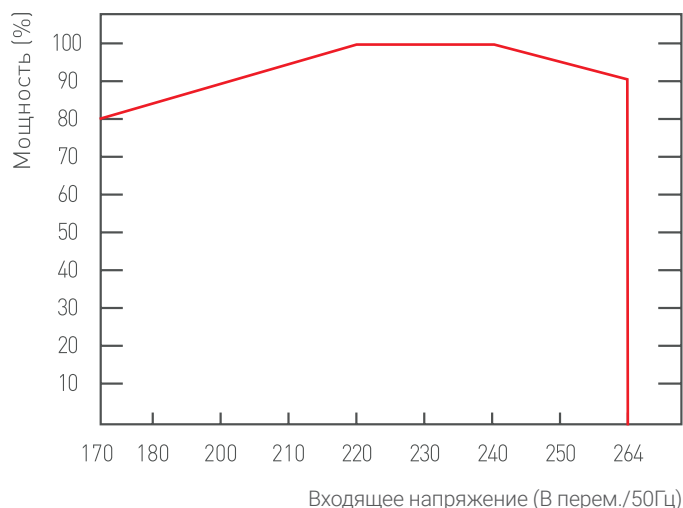
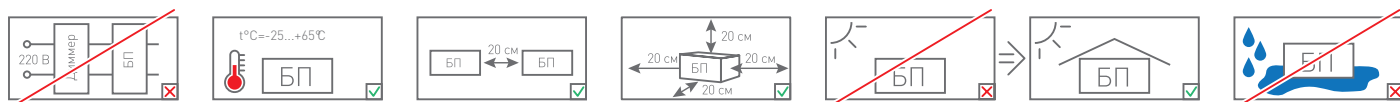
⚠ ВАЖНО: подача напряжения сети 220 В (перем.) на выходные провода обязательно приведёт к выходу блока питания из строя!

7. Подключение к сети питания производится в соответствии со схемой подключения:

- Для объектов (электроустановок), в которых применён принцип глухозаземлённой нейтрали (Рис. 3).

⚠ ВАЖНО: При данном способе подключения заземляющий провод объединяется с нулевым проводом на входном терминале изделия и подсоединяется к нулевому проводу линии связи, предназначенной для подачи напряжения питания на изделие. Заземляющий провод линии связи, предназначенной для подачи напряжения питания на изделие, обрезается и изолируется.

- Для объектов (электроустановок), в которых применён принцип изолированной нейтрали (Рис. 4).

⚠ ВАЖНО: При данном способе подключения к входному терминалу изделия подключаются все провода линии связи (фаза, ноль, заземление), предназначенной для подачи напряжения питания на изделие (Рис. 4). Подключение заземляющего провода является обязательным!



Рис. 3



Рис. 4



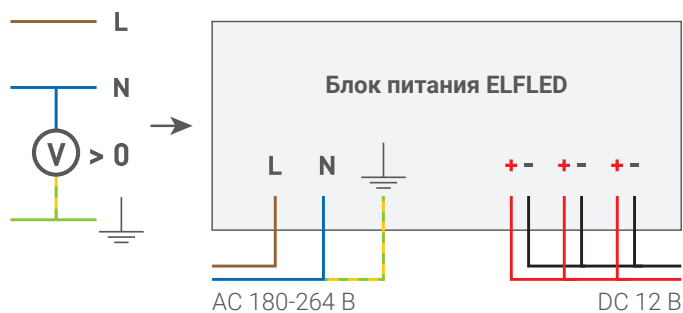

Рис. 5

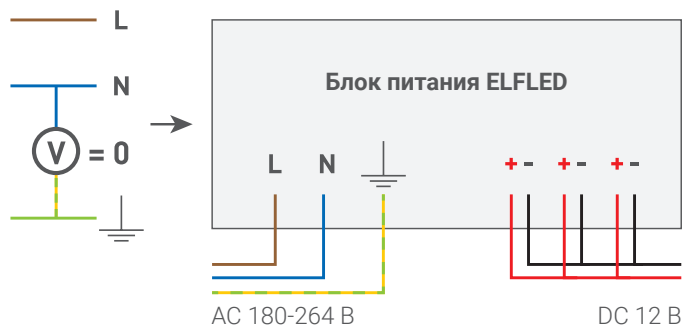
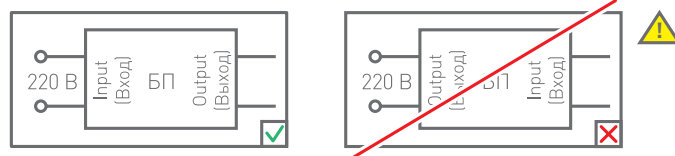

Рис. 7

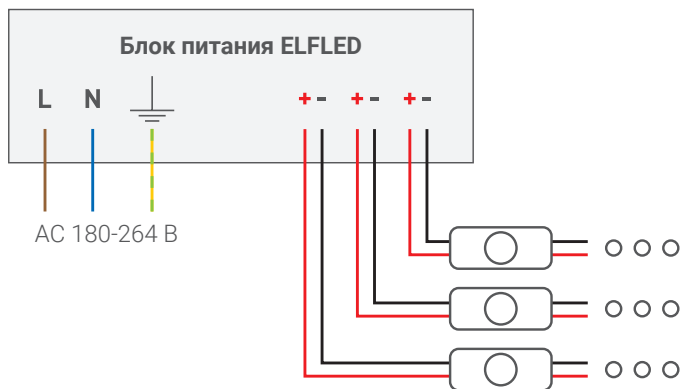

Рис. 6

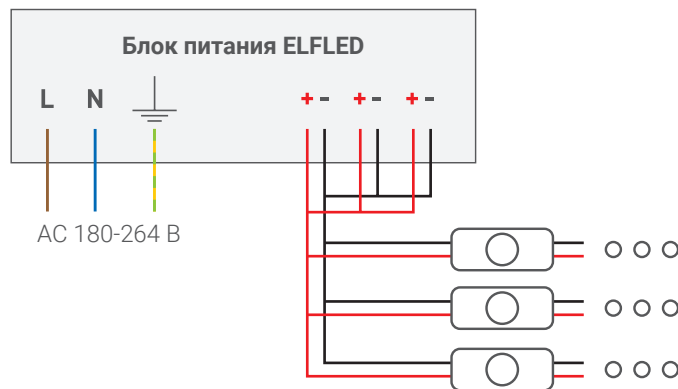

Рис. 8

⚠ ВАЖНО: При использовании нескольких блоков питания в одной рекламной конструкции, объединение блоков питания по минусовому проводу терминала «Выход» (Output), как показано на Рис. 8, является обязательным!

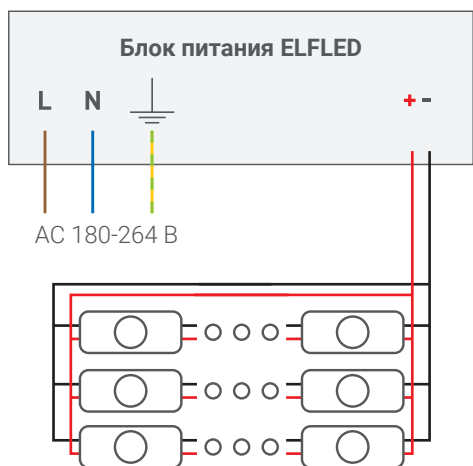
Гарантия на изделие

При рекомендуемых условиях эксплуатации гарантийный период прибора составляет 3 года с момента поставки. В случае обнаружения какого-либо дефекта блока питания в течение гарантийного периода мы бесплатно заменим вам неисправное изделие на исправное того же типа при условии, что мы проверим неисправный прибор и убедимся, что сбой в работе вызван низким качеством источника питания.

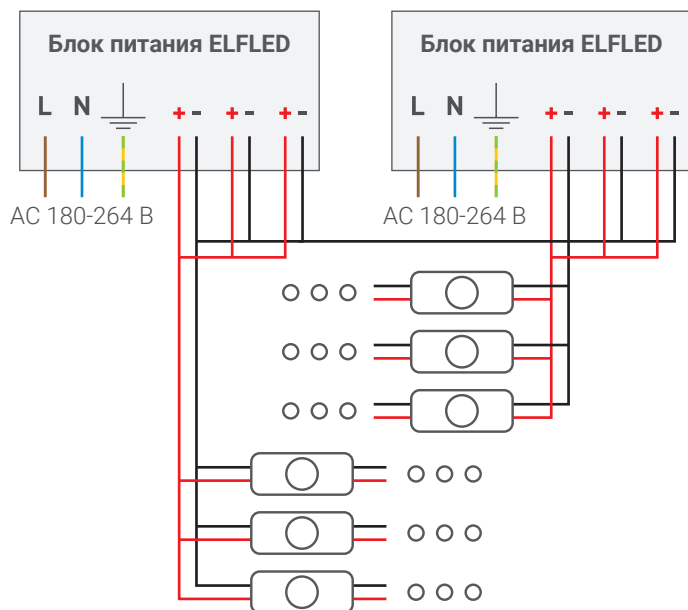
В одном из следующих случаев покупатель не сможет воспользоваться гарантией:

1. Несоблюдение настоящих требований и рекомендаций по установке и эксплуатации изделия.
2. Изделие испорчено в результате неправильной эксплуатации.
3. Изделие испорчено в результате разборки изделия или его частей пользователем, без письменного разрешения.

4. Корпус изделия поврежден или деформирован.
5. Изделие испорчено в результате не корректного подключения линии связи, предназначенной для питания изделия.
6. Изделие испорчено в результате некорректного подключения нагрузок.
7. Параметры входного напряжения не соответствуют диапазону, заявленному в паспорте на изделие.

Компания не несет ответственности за обязательство третьей стороны в результате неправильного монтажа, ненадлежащей эксплуатации или использования позднее гарантийного срока.